

äänit.

Auto Ant *Kok piik Ant* *Ant katu.*

U1A	0	0	0	0	0
0	0	0	0	0	0
0	0	0	0	0	0
0	0	0	0	0	0
0	0	0	0	0	0
1	2	3	4	5	6

Välilijako AM 465 kHz
 ----- ULA 10,7 MHz
 Virituspisteet K 600, 1000, 1400 kHz alue 515-1550 kHz
 ----- F 150, 254 kHz alue 150-270 kHz
 ----- ULA 88, 100 MHz alue 87-101 MHz

- ⊕ Keraaminen
 - ⊕ Styrofoxi
 - ⊕ Metallipaperi
 - ⊕ Polyester
 - ⊕ Elektrolyytti
- 1/2 W
 1/10 W

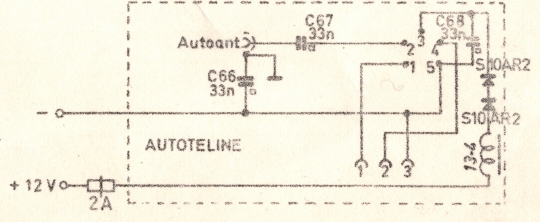
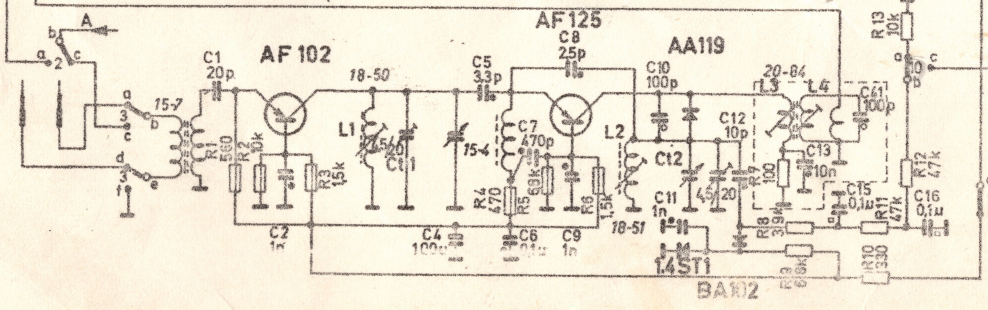
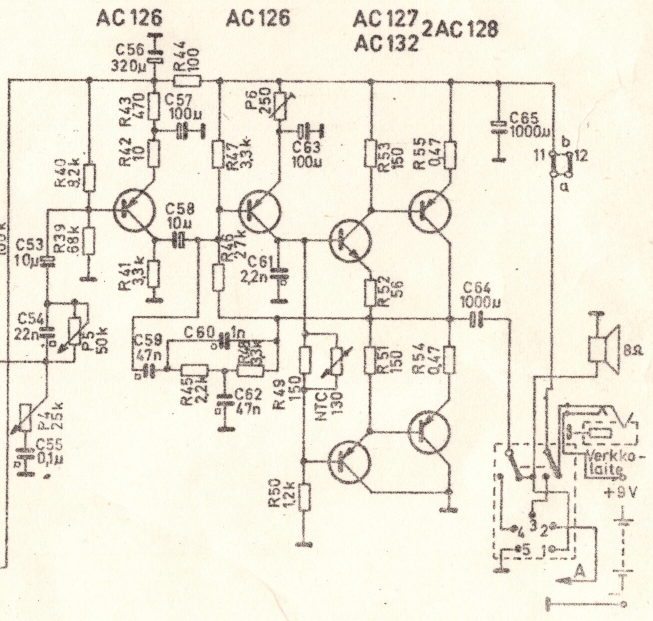
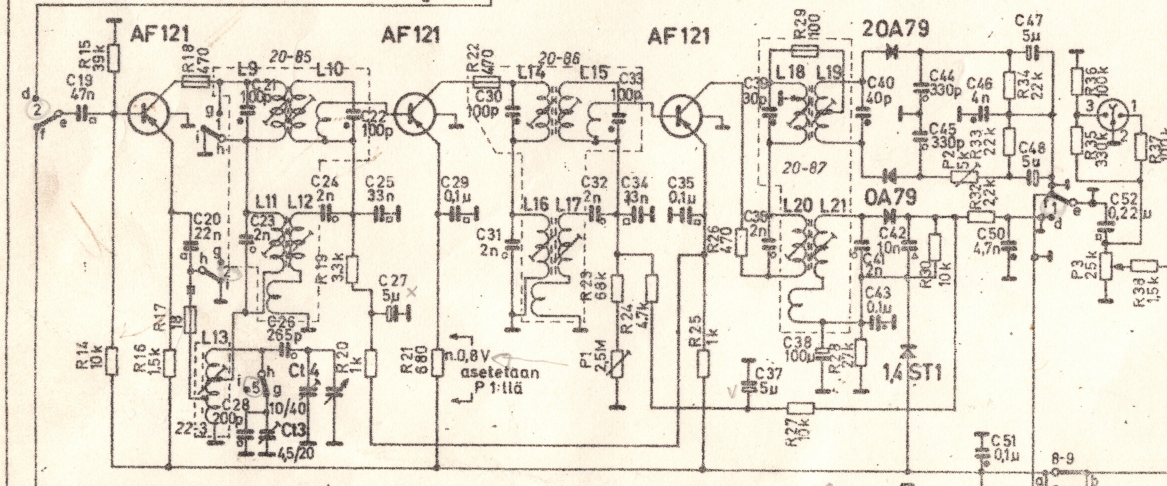
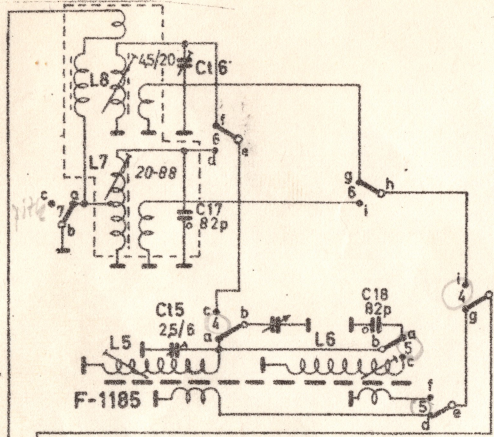

ASA 1185 TM

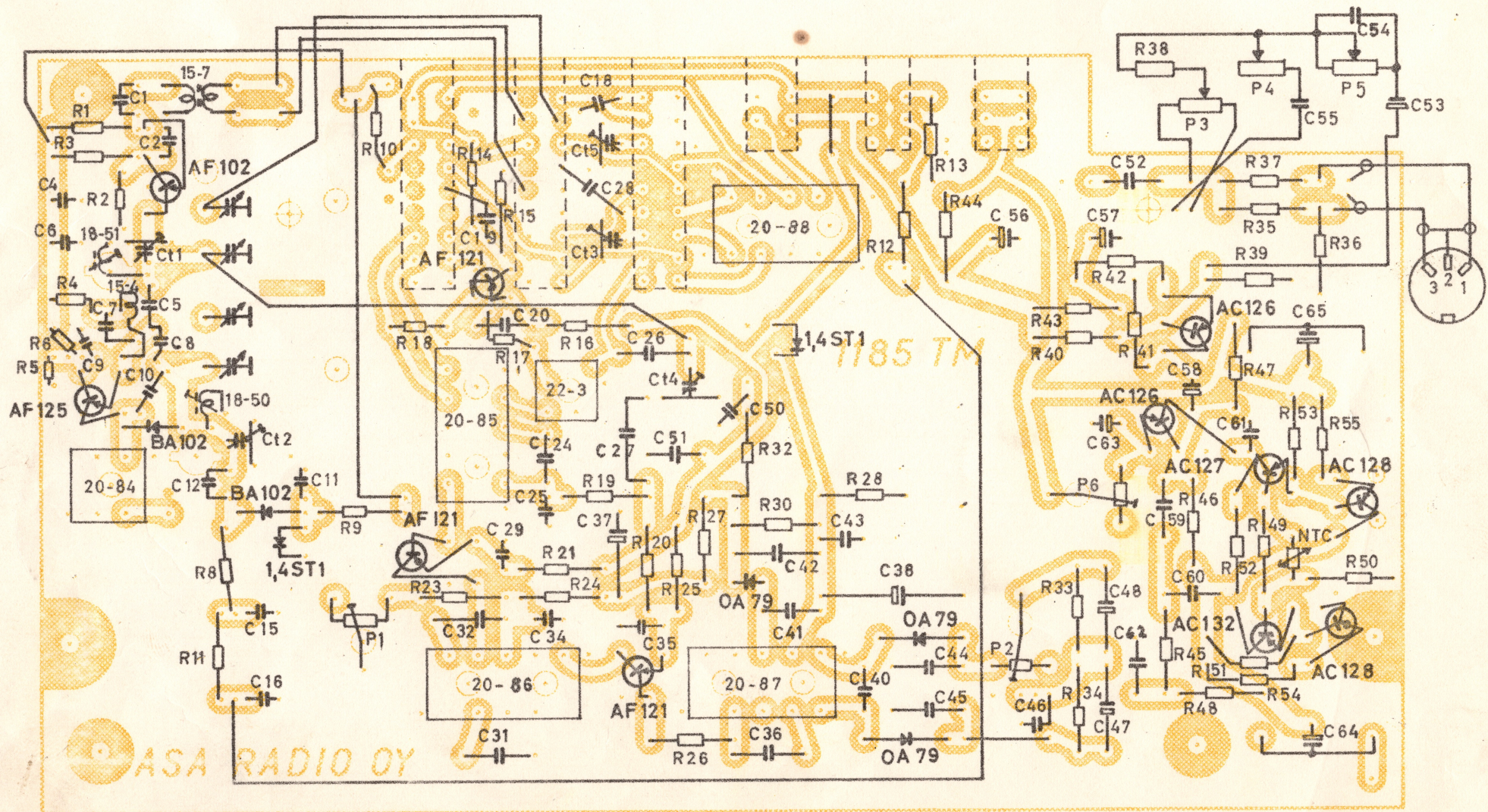

ASA 1185 TM

Nupit Vasen, voimakkuussäädin
 Oikea, viritys
 Vasemmalla ylhäällä, äänenväri, matalat ja korkeat

Näppäimet vasemmalta
 Katkaisija
 Autom.viritys } Äänilevyt
 Pitkät
 Keskipitkät
 Autoantenni
 ULA

Transistorit ja diodit
 AF102, AF125, AF121, AF121, AF121, AC126, AC126, AC127, AC132, 2AC128,
 AA119, 1,4ST1, BA102, 20A79, 0A79, 1,4ST1

Väliljaksot
 AM 465KHz, ULA 10,7MHz

Paristot
 6 kpl. 1,5 V sauvapareja (9V)

Autoteline.
 Kytetään 12 V akkuun

Kela N:o	ULA virituspist.	Taajuus
L18-L19	Suhdeilmaisoin	10,7MHz
L14-L15	ULA-välitaajuus	10,7MHz
L9-L10	ULA-välitaajuus	10,7MHz
L3-L4	ULA-välitaajuus	10,7MHz
L2	ULA-osk.kela	88MHz
L1	ULA-St.kela	88MHz
Ct2	ULA-osk.trimmeri	101MHz
Ct1	ULA-St.trimmeri	101MHz

Kela N:o	AM virit.pist	Taajuus
L21	AM-ilmaisoin	465kHz
L20	AM-välitaajuus	465kHz
L16-L17	AM-välitaajuus	465kHz
L11-L12	AM-välitaajuus	465kHz
L13	KA-osk.kela	600kHz
L6	KA-F.ant.kela	600kHz
Ct3	KA-osk.trimmeri	1400kHz
Ct5	KA-F.ant.trimmeri	1400kHz
L5	PA-F.ant.kela	254kHz

