

Nupit Vasen voimakkuussäädin.  
Oikea viritys  
Vasemmalla ylhäällä äänenväri, matalat ja korkeat

Näppäimet vasemmalta  
Katkaisija  
Autom.viritys } Äänilevyt  
Pitkät  
Keskipitkät  
Autoantenni  
ULA

Transistorit ja diodit  
AF106, AF125, AF121, AF121, AF121, AC126, AC126, 2AC128  
AA119.1, 4ST1, BA102, 20A79, AA119.1, 4ST1

Väliljaksot  
AM 465KHz ULA 10,7MHz

Paristot  
6 kpl. 1,5 sauvapareja (9V)

Autoteline  
Kytetään 6 ja 12V akkuun

Kela N:o	ULA virituspisteet	Taajuus
L18-L19	Suhdeilmaisoin	10,7MHz
L14-L15	ULA-välitaajuus	10,7MHz
L9-L10	ULA-välitaajuus	10,7MHz
L3-L4	ULA-välitaajuus	10,7MHz
L2	ULA-osk.kela	88MHz
L1	ULA-St.kela	88MHz
Ct2	ULA-osk. trimmeri	101MHz
Ct1	ULA-St. trimmeri	101MHz

Kela N:o	AM-virituspist.	Taajuus
L21	AM-ilmaisoin	465kHz
L20	AM-välitaajuus	465kHz
L16-L17	AM-välitaajuus	465kHz
L11-L12	AM-välitaajuus	465kHz
L13	KA-osk.kela	600kHz
L6	KA-F.ant.kela	600kHz
Ct3	KA-osk. trimmeri	1400kHz
Ct5	KA-F.ant. trimmeri	1400kHz
L5	PA-F.ant.kela	254kHz

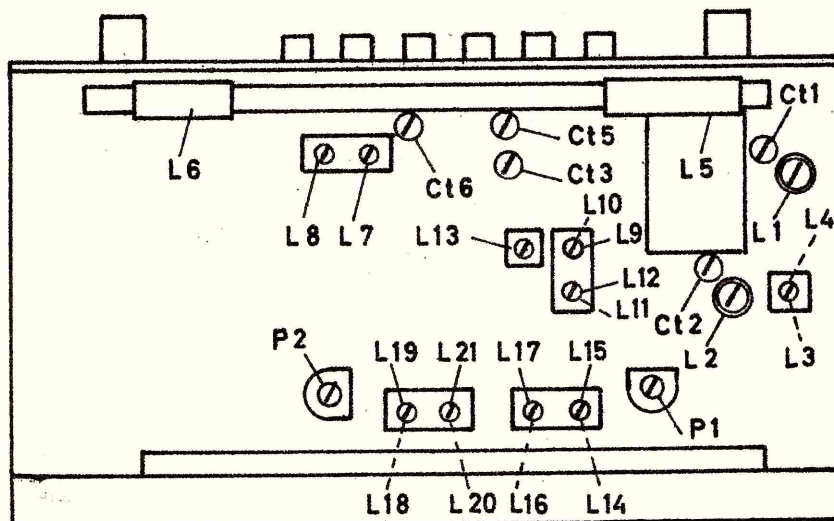
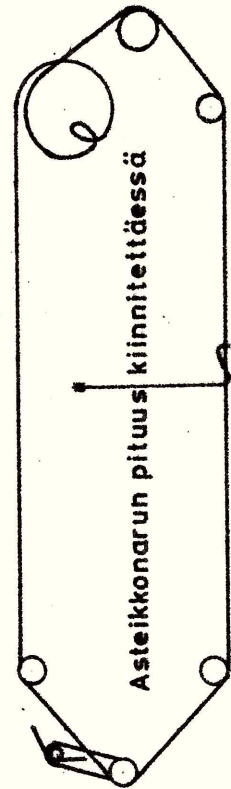

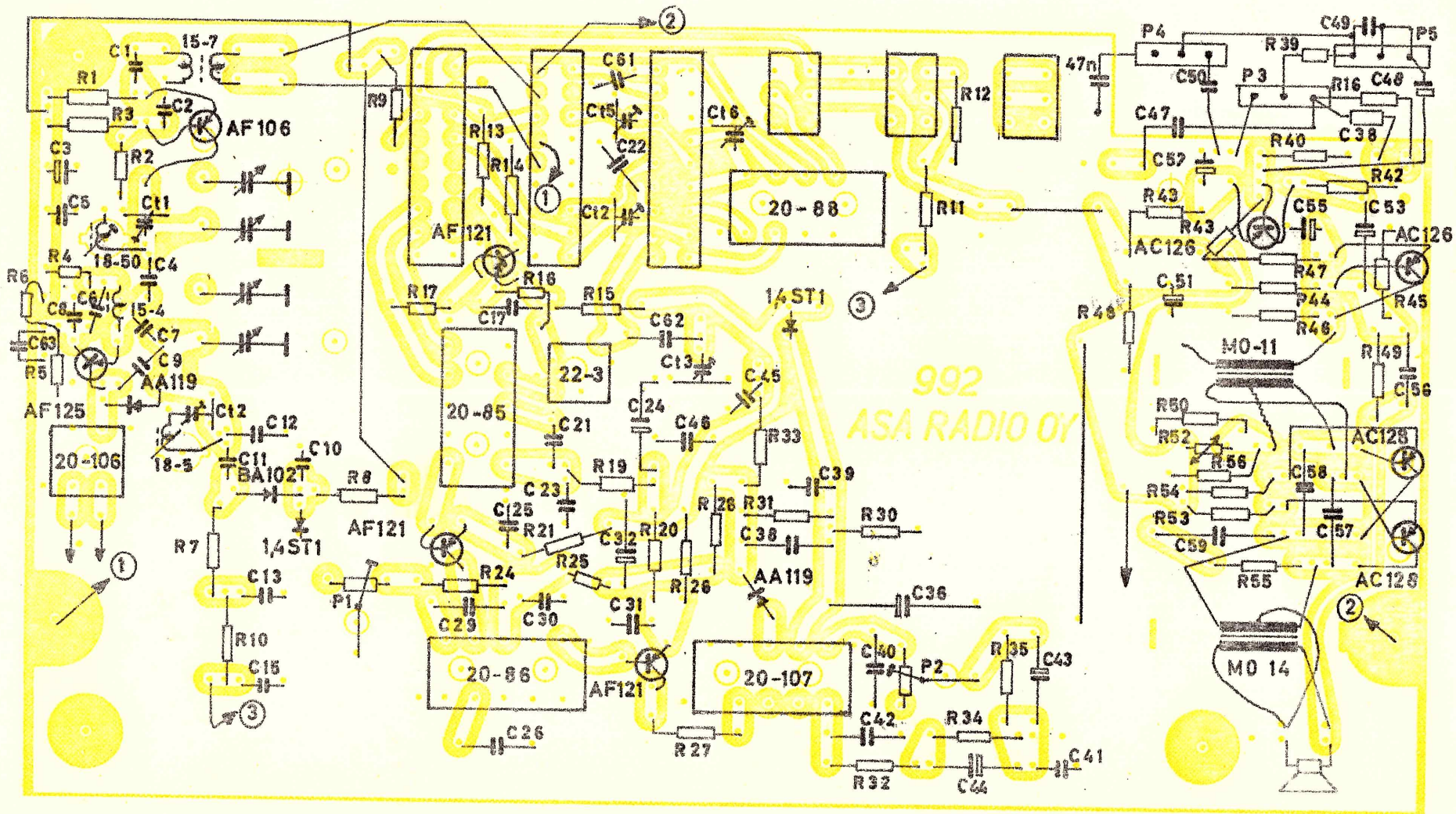

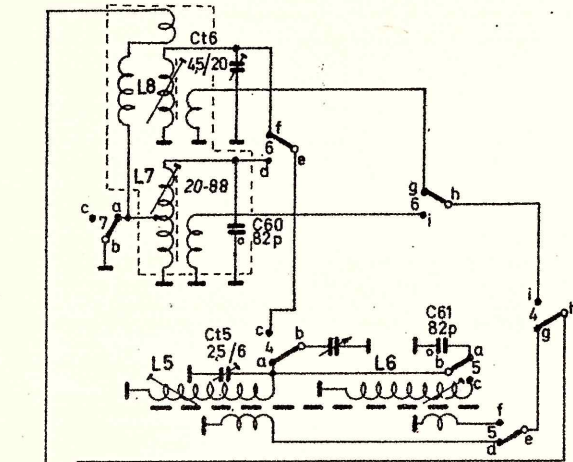

	ULA	Auto-ant.	Keski.	Pitkä.	Autom.viritys	Katk.
a	o	o	o	o	o	o
b	o	o	o	o	o	o
c	o	o	o	o	o	o
d	o	o	o	o	o	o
e	o	o	o	o	o	o
f	o	o	o	o	o	o
g	o	o	o	o	o	o
h	o	o	o	o	o	o
i	o	o	o	o	o	o
1	2	3	4	5	6	

- Keraaminen
- Styroplex
- Metalli-paperi
- Polyester
- Elektrolyytti

Välilijakso AM 465 kHz  
 --- ULA 10,7 MHz  
 Virityspisteet K 600, 1000, 1400 kHz alue 515 - 1550 kHz  
 --- P 150, 254 kHz alue 150 - 270 kHz  
 --- ULA 88, 100 MHz alue 87 - 101 MHz

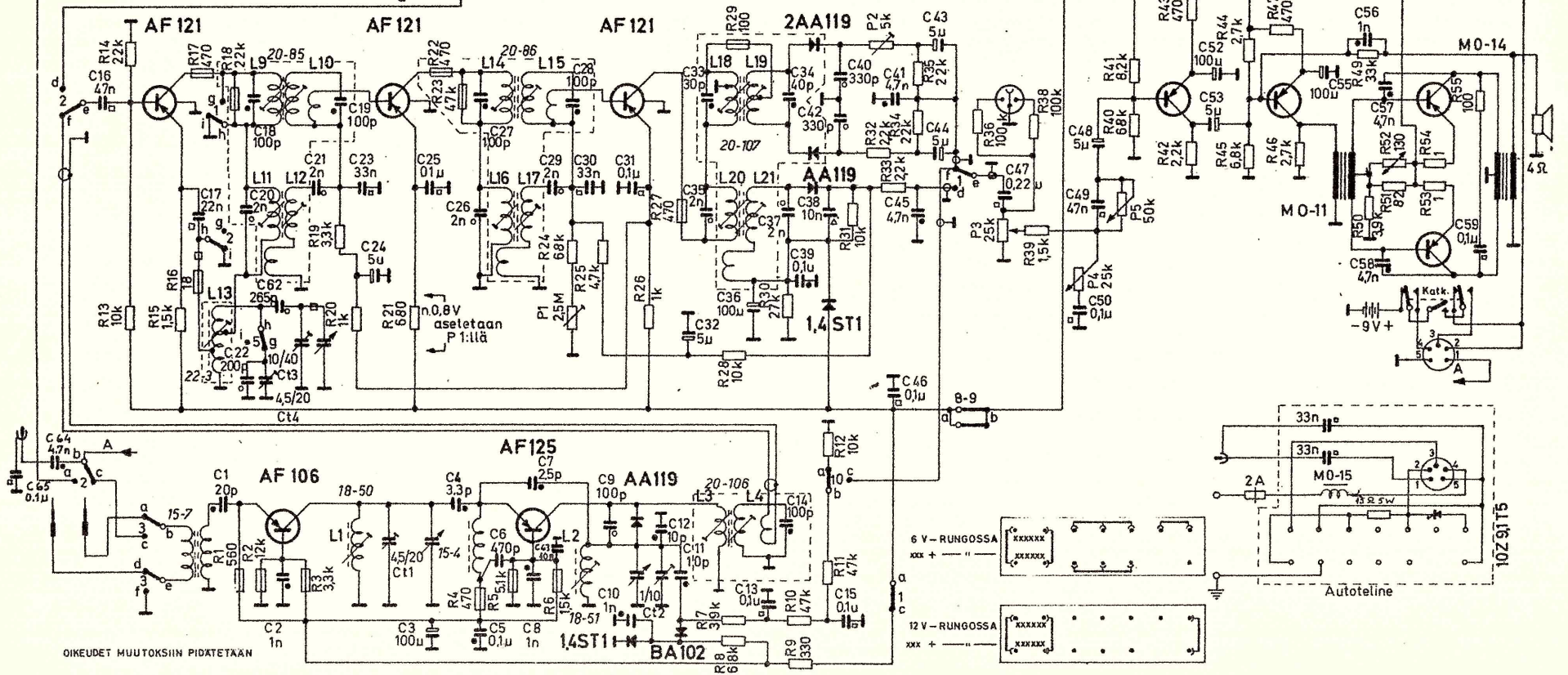

OIKEUDET MUUTOKSIN PIDÄTÄTÄÄN

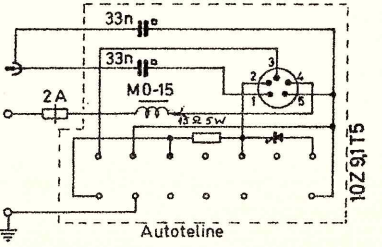
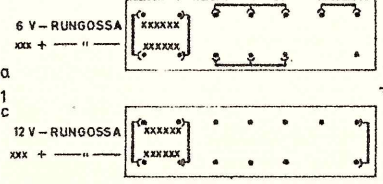

ASA 992